

# Ficha Tecnica

Precisa de Ajuda? Ligue: (+351) 916 542 211

Hotelequip.pt

Rua Empresarial Nº 8A, Zona Industrial Ponte Seca  
2510-752 Gaeiras, Portugal

Ficha tecnica gerada em: 23/06/2026

O produto final e as características podem diferir ligeiramente do mostrado na imagem.



Acesso rapido  
ao produto



## Armário Refrigerado Expositores 380L com Porta de Vidro

### Informacoes do Produto

<b>SKU:</b>	EU3116	<b>Modelo:</b>	3116
<b>Marca:</b>	EUTRON	<b>EAN:</b>	N/D

### Imagens do Produto

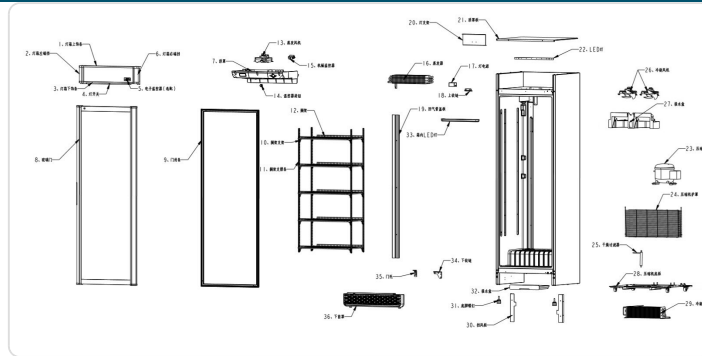

### Especificacoes

<b>Marca</b>	EUTRON
<b>Modelo</b>	3116

### Descricao Resumida

Armário refrigerado expositor de 380 litros com porta de vidro duplo. Iluminação LED e controlador digital de temperatura para máxima eficiência e visibilidade.

## Descricao Completa

### Armário Refrigerado Expositores — Principais Vantagens

Este armário refrigerado da linha SC-380E, com uma capacidade generosa de 380 litros, é a solução ideal para apresentar os seus produtos refrigerados de forma apelativa e eficiente. Fabricado com materiais de alta qualidade, como aço galvanizado revestido a epóxi branco, garante durabilidade e facilidade de limpeza, resistindo à corrosão. A iluminação LED interna realça a visibilidade dos produtos, enquanto a porta de vidro duplo com película low-E minimiza a perda de frio e o embaciamento.

A pensar na eficiência e no impacto ambiental, este equipamento utiliza gás refrigerante R600a, um composto ecológico que, aliado ao baixo consumo energético, resulta numa solução económica e sustentável para o seu negócio.

### Aplicações

Perfeito para uma variedade de estabelecimentos, este armário refrigerado expositor é indispensável em cafés, pastelarias, restaurantes, hotéis e supermercados que necessitam de exibir bebidas frescas, sobremesas, sanduíches ou outros alimentos refrigerados. A sua estética profissional e funcionalidade robusta tornam-no adequado para áreas de self-service, junto ao balcão de atendimento ou em espaços de exposição onde a visibilidade dos produtos é crucial para impulsionar as vendas por impulso.

### Características Técnicas

Material e Design	
Exterior	Aço galvanizado revestido em epóxi branco, resistente à corrosão e fácil de limpar.
Isolamento	Poliuretano injetado livre de CFC's, para ótima manutenção da temperatura.

## Material e Design

**Porta** Cristal duplo com película low-E, para evitar perda de frio e embaciamento.

**Iluminação** Interior LED de 12W.

## Capacidades e Funcionalidades

**Capacidade** 380 litros.

**Rango de temperatura** De 1°C a 10°C, ajustável.

**Sistema de refrigeração** Compressor de gás refrigerante R600a (46 gramas).

**Consumo** 1,6 kWh/24h.

## Especificações Técnicas

**Dimensões (LxPxA)** 595 x 525 x 1925 mm.

**Potência** 300W.

**Voltaje** 230V / 50Hz.

**Corrente nominal** 1,5A.

**Peso** 66 kg.

## Características Adicionais

**Bandeja evaporativa** Sistema mediante tubo de alta do compressor para evitar acumulação de água.

**Porta abatível** Abertura para a direita sem opção de inverter.

**Controlo digital** Termostato digital para ajuste preciso da temperatura.

**Iluminação LED** Baixo consumo e alta visibilidade do conteúdo exposto.