

Ficha Tecnica

Precisa de Ajuda? Ligue: (+351) 916 542 211



Hotelequip.pt

Hotelequip.pt

Rua Empresarial N° 8A, Zona Industrial Ponte Seca
2510-752 Gaeiras, Portugal



Acesso rapido
ao produto

Ficha tecnica gerada em: 21/06/2026

O produto final e as caracteristicas podem diferir ligeiramente do mostrado na imagem.

Armário Refrigerado Sobremostrador 3 Portas de Vidro 304L

Informacoes do Produto

SKU:	EU5065	Modelo:	N/D
Marca:	N/D	EAN:	N/D

Imagens do Produto

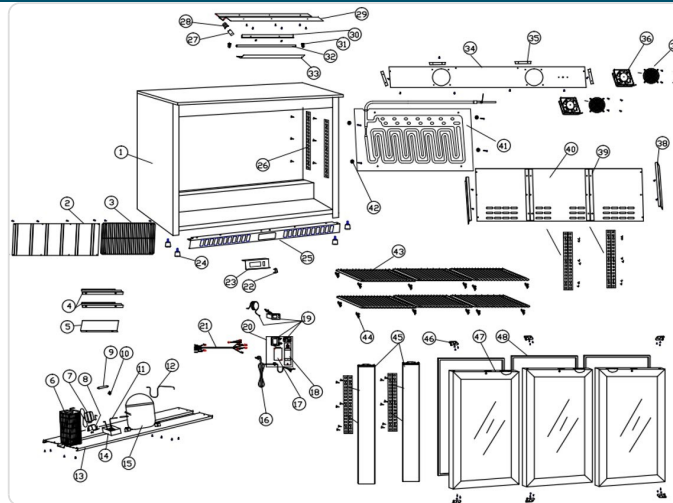

Descricao Resumida

Armário refrigerado sobremostrador profissional com 3 portas de vidro, 304 litros de capacidade, controlo digital e acabamento em aço inox. Ideal para exposição e conservação em negócios de restauração.

Descricao Completa

Armário Refrigerado Sobremonstrador — Otimização e Eficiência

Este armário refrigerado sobremonstrador com três portas de vidro é ideal para qualquer estabelecimento que necessite de uma solução de refrigeração eficaz com máxima visibilidade do produto. Construído integralmente em aço inoxidável, garante durabilidade e facilidade de limpeza, características essenciais para ambientes de restauração e hotelaria exigentes.

A pensar na segurança e no controlo, este equipamento integra uma fechadura em cada porta e um controlador digital que permite ajustar a temperatura e programar o descongelamento, assegurando a conservação ideal dos seus produtos. A sua equipa apreciará a conveniência e fiabilidade no dia a dia.

Aplicações Versáteis para o seu Negócio

Perfeito para bares e cafeterias movimentadas, este armário pode ser posicionado sobre o balcão, permitindo que os clientes escolham facilmente as bebidas ou produtos refrigerados expostos. É também uma excelente opção para pastelarias que desejam exibir sobremesas frescas ou para restaurantes que precisam de fácil acesso a ingredientes refrigerados na linha de serviço.

A sua adaptabilidade torna-o num complemento valioso para buffets de hotel, lojas de conveniência ou take-aways, onde a apresentação e a frescura dos produtos são cruciais para o sucesso comercial.

Características Técnicas

Característica	Detalhe
Exterior	Aço inoxidável
Interior	Aço inoxidável
Portas	3 portas pivotantes com duplo envidraçamento e fechadura integrada
Controlo de Temperatura	Controlador digital para temperatura e descongelamento
Compressor	DOMPER
Sistema de Condensação	Ventilada
Sistema de Evaporação	Forçada
Bandeja	Bandeja evaporativa

Característica	Detalhe
Medidas (CxLxA)	1350x536x840 mm
Capacidade Bruta	304 Litros
Capacidade Líquida	273 Litros
Modelo	RB-320HS
Referência	5065