

# Ficha Tecnica

Precisa de Ajuda? Ligue: (+351) 916 542 211

Hotelequip.pt

Rua Empresarial N° 8A, Zona Industrial Ponte Seca  
2510-752 Gaeiras, Portugal

Ficha tecnica gerada em: 20/05/2026

*O produto final e as características podem diferir ligeiramente do mostrado na imagem.*



Acesso rapido  
ao produto



## Exaustor de parede, com iluminação LED, 1200x700x(H)450mm

### Informacoes do Produto

<b>SKU:</b>	HE229316	<b>Modelo:</b>	HE229316
<b>Marca:</b>	HENDI	<b>EAN:</b>	8711369229316

### Imagens do Produto

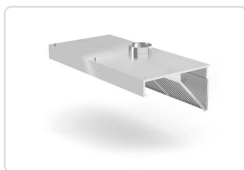
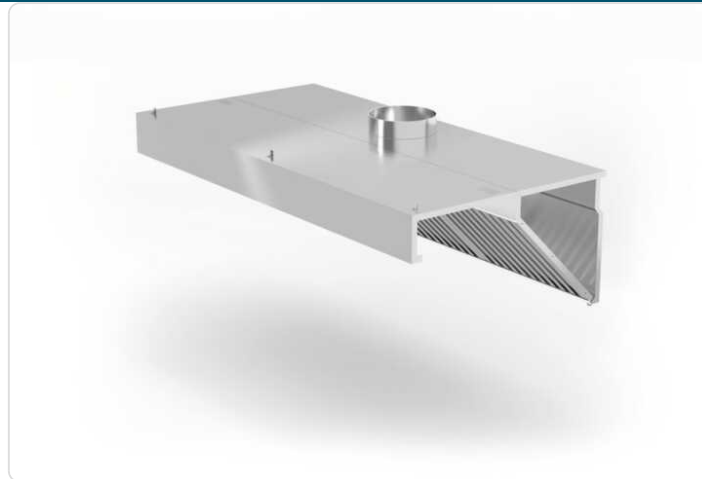

### Especificacoes

<b>Marca</b>	HENDI
<b>Modelo</b>	HE229316
<b>EAN</b>	8711369229316

## Descricao Resumida

Todas as cozinhas profissionais precisam deste equipamento. Instale-o facilmente por cima do seu fogão para capturar e remover fumo, vapor e calor.

Com filtros de aço inoxidável.

Fabricado em aço inoxidável de alta qualidade.

Os filtros podem ser lavados na máquina de lavar loiça.

Com recipiente de recolha integrado para gordura e sujidade.

com iluminação LED

Dimensões aprox: 1200X700X450mm

Peso Líq.: 27,59 Kg.

## Descricao Completa

Fabricado em aço inoxidável resistente (AISI 430).

Equipado com um conjunto de filtros de labirinto em aço inoxidável que podem ser lavados na máquina de lavar loiça.

Com recipiente de recolha para recolher a gordura e a sujidade dos filtros.

Equipado com uma ligação de ventilação com  $\varnothing$ 200mm na parte superior.

O exaustor não está equipado com uma ventoinha, que deve ser adquirida separadamente.