

Ficha Tecnica

Precisa de Ajuda? Ligue: (+351) 916 542 211

Hotelequip.pt

Rua Empresarial N° 8A, Zona Industrial Ponte Seca
2510-752 Gaeiras, Portugal

Ficha tecnica gerada em: 21/06/2026

O produto final e as características podem diferir ligeiramente do mostrado na imagem.



Acesso rapido
ao produto



Prateleira Inox Ajustável 2400x1000x850mm para Mesa de Lavagem

Informacoes do Produto

SKU:	UD2800.248	Modelo:	UD2800.248
Marca:	UDEX	EAN:	N/D
		Dimensões:	2400 x 1000 x 850 cm

Imagens do Produto

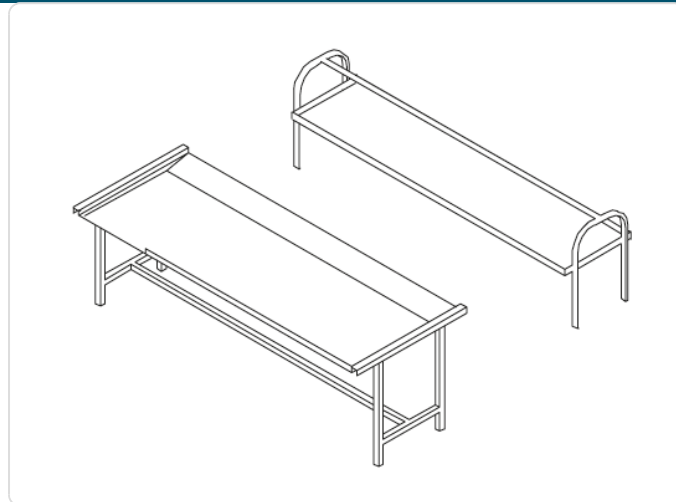

Especificacoes

Modelo	UD2800.248
Marca	UDEX

Descricao Resumida

Prateleira industrial em aço inoxidável para mesa de lavagem de loiça, 2400x1000x850mm. Ideal para organização e higiene em cozinhas profissionais.

Descricao Completa

Prateleira Inox para Lavagem de Loiça — Principais Vantagens

Esta robusta estante foi meticulosamente concebida para complementar mesas de lavagem de loiça em ambientes profissionais, oferecendo uma solução de arrumação eficiente e higiênica. A sua construção em materiais duráveis assegura uma longa vida útil e resistência às condições mais exigentes de cozinhas industriais, restaurantes e espaços de hotelaria. Com uma dimensão generosa de 2400x1000x850h milímetros, este suporte otimiza o espaço vertical disponível, permitindo organizar utensílios, louça ou outros acessórios essenciais. Facilita o acesso rápido e ergonómico aos itens, melhorando os fluxos de trabalho na área de lavagem e contribuindo para um ambiente de trabalho mais organizado e produtivo. A superfície lisa e os materiais de alta qualidade simplificam a limpeza e manutenção, um aspeto crucial em qualquer estabelecimento que opere sob as rigorosas normas HACCP. A resistência à corrosão e à humidade garante que este equipamento mantém a sua integridade estrutural e aparência, mesmo após uso contínuo em ambientes húmidos.

Aplicações Profissionais

Ideal para cocatriz, hotéis e cantinas, esta prateleira é a escolha perfeita para otimizar o espaço junto às máquinas lava-louça industriais. Serve como apoio para cestos de lavagem, detergentes, louça limpa ou utensílios, melhorando significativamente a organização e a eficiência operacional. A sua durabilidade adapta-a tanto a operações de pequeno como de grande volume, oferecendo um suporte fiável para o dia a dia. Garante a conformidade com as exigências higiénicas e de segurança alimentar, sendo um componente indispensável em qualquer área de lavagem de cozinha profissional.

Características Técnicas

Dimensões (CxLxA)	2400 x 1000 x 850 mm
Material	Aço inoxidável
Aplicação	Mesa de Lavagem de Loiça

Perguntas Frequentes

P: Quais as dimensões exatas desta prateleira para mesa de lavagem?

R: Esta prateleira apresenta dimensões de 2400x1000x850h mm, ideal para complementar mesas de lavagem de loiça em ambientes profissionais e otimizar o espaço disponível na sua cozinha industrial.

P: É necessária alguma instalação especial para esta prateleira?

R: Não, esta prateleira foi concebida para ser colocada sobre a mesa de lavagem, não requerendo qualquer tipo de instalação complexa ou ligações a redes elétricas, de gás ou água. A sua montagem é simples e intuitiva.

P: Como devo limpar e manter esta prateleira para garantir a sua durabilidade?

R: Recomendamos a limpeza regular da prateleira com detergentes suaves e um pano húmido, evitando produtos abrasivos para preservar o acabamento do material. A manutenção adequada garante a sua durabilidade e higiene em ambientes de restauração.

P: Esta prateleira inclui algum acessório ou é compatível com outros equipamentos de lavagem?

R: Esta prateleira é um elemento autónomo, concebido para ser um complemento eficiente a mesas de lavagem de loiça existentes. Embora não inclua acessórios específicos, a sua conceção universal garante compatibilidade com a maioria das mesas de lavagem profissionais, otimizando a organização do espaço.

P: Qual a importância do material em aço inoxidável para uma prateleira de lavagem?

R: O aço inoxidável é fundamental para equipamentos em áreas de lavagem devido à sua elevada resistência à corrosão e facilidade de higienização. Este material cumpre as rigorosas normas HACCP, sendo essencial para manter a segurança alimentar e a durabilidade da prateleira em ambientes húmidos e de uso intensivo.