

Ficha Tecnica

Precisa de Ajuda? Ligue: (+351) 916 542 211

Hotelequip.pt

Rua Empresarial N° 8A, Zona Industrial Ponte Seca
2510-752 Gaeiras, Portugal

Ficha tecnica gerada em: 22/06/2026

O produto final e as características podem diferir ligeiramente do mostrado na imagem.



Acesso rapido
ao produto



Hotelequip.pt

Suporte Inox Altura Ergonómica para Máquina de Loiça 500mm

Informacoes do Produto

| | | | |
|---------------|------------|----------------|------------|
| SKU: | UD2800.238 | Modelo: | UD2800.238 |
| Marca: | UDI | EAN: | N/D |

Imagens do Produto

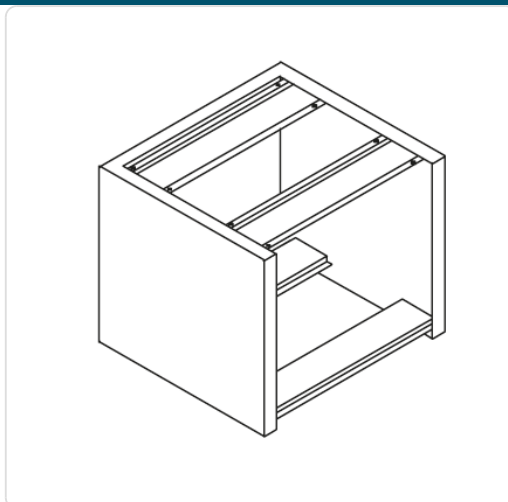

Especificacoes

| | |
|---------------|------------|
| Modelo | UD2800.238 |
| Marca | UDI |

Descricao Resumida

Suporte em aço inoxidável, ênfase na durabilidade e higiene para cozinhas profissionais. Altura de 500mm para ergonomia, adaptável aos modelos Electron 500/600.

Descrição Completa

Suporte de Louça Industrial — Principais Vantagens

Concebido para maximizar a eficiência em cozinhas profissionais, este elevador de máquinas de louça em aço inoxidável é a solução ideal para otimizar o fluxo de trabalho e o bem-estar da sua equipa. Ao elevar o equipamento a um nível ergonómico, minimiza-se o esforço físico necessário para as operações diárias, desde o carregamento até à descarga, resultando numa maior produtividade e menor fadiga dos colaboradores. A construção em aço inoxidável de alta qualidade não só garante uma durabilidade excepcional contra a corrosão em ambientes húmidos, como também facilita a manutenção e limpeza, assegurando a conformidade com as normas de higiene mais exigentes.

A superfície lisa e resistente deste apoio permite uma limpeza rápida e eficaz, crucial em ambientes de lavagem de louça intensa. A sua integração harmoniosa com o design de qualquer cozinha profissional reforça a estética do espaço, enquanto a estrutura estável e segura protege o investimento na sua máquina de lavar louça. Este equipamento foi desenvolvido especificamente para se adaptar aos modelos Electron 500 e 600, proporcionando um encaixe perfeito e maximizando a segurança operacional. Permite ainda um arrumo inteligente do espaço inferior, otimizando cada centímetro da sua área de trabalho.

Aplicações Profissionais

Este acessório é indispensável em diversos estabelecimentos do setor da hotelaria e restauração, tais como restaurantes de alta exigência, hotéis, bares e cantinas. É especialmente vantajoso para otimizar a ergonomia nas tarefas de carga e descarga, contribuindo para a redução da exaustão física e prevenção de lesões ocupacionais entre os operários. Em cozinhas com espaço restrito, este módulo de elevação possibilita uma organização mais eficiente da área de lavagem, libertando espaço para arrumos ou facilitando a limpeza do pavimento. Adicionalmente, a elevação da máquina simplifica as inspeções e manutenções preventivas, garantindo operações mais seguras e fluidas no dia a dia.

Características Técnicas

| Característica | Detalhe |
|-----------------|--|
| Material | Aço Inoxidável |
| Altura | 500 mm |
| Compatibilidade | Máquinas de Lavar Louça modelos Electron 500 e 600 |
| Design | Robusto e Higiênico |

Perguntas Frequentes

1. Este suporte é compatível com outras máquinas de lavar louça para além dos modelos Electron 500 e 600?

Não, este suporte foi especificamente projetado para garantir um encaixe perfeito e segurança máxima com os modelos Electron 500 e 600. A compatibilidade com outras marcas ou modelos não é assegurada.

2. Quais os principais benefícios de utilizar um suporte de 500mm de altura para a minha máquina de lavar louça industrial?

A elevação para 500mm otimiza a ergonomia, minimizando a necessidade de se curvar para carregar e descarregar a louça. Isto reduz o esforço físico do operador e melhora a eficiência operacional, além de permitir uma melhor utilização do espaço inferior.

3. Qual o material de fabrico deste suporte e quais as suas vantagens?

O suporte é fabricado em aço inoxidável de alta qualidade, reconhecido pela sua grande durabilidade, excelente resistência à corrosão e facilidade de limpeza. Estas características são fundamentais para cumprir os rigorosos padrões de higiene em cozinhas profissionais.

4. Como é a instalação e manutenção deste suporte?

O suporte é de fácil instalação e não requer ligações adicionais. Para a manutenção, recomenda-se a limpeza regular com pano macio e detergente neutro, evitando produtos abrasivos para preservar o acabamento do aço inoxidável.

5. Em que tipos de ambientes profissionais este suporte é mais recomendado? É ideal para restaurantes, hotéis e cantinas, onde o volume de lavagem de louça é elevado. Proporciona um ambiente de trabalho mais seguro e produtivo, otimizando o bem-estar dos colaboradores e a organização do espaço na copa.