

# Ficha Tecnica

Precisa de Ajuda? Ligue: (+351) 916 542 211

Hotelequip.pt

Rua Empresarial N° 8A, Zona Industrial Ponte Seca  
2510-752 Gaeiras, Portugal

Ficha tecnica gerada em: 22/06/2026

O produto final e as caracteristicas podem diferir ligeiramente do mostrado na imagem.



Acesso rapido  
ao produto



## Prateleira Apoio T10 Inox 600x510mm

### Informacoes do Produto

<b>SKU:</b>	UD2800.192	<b>Modelo:</b>	UD2800.192
<b>Marca:</b>	UDEX	<b>EAN:</b>	N/D

### Imagens do Produto

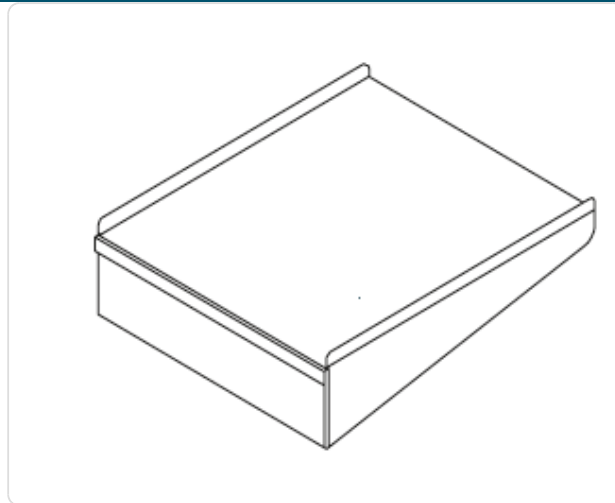

### Especificacoes

<b>Modelo</b>	UD2800.192
<b>Marca</b>	UDEX

### Descricao Resumida

Prateleira industrial T10 em inox de 600x510mm, ideal para otimizar espaço e organização em mesas de lavagem e bancadas de cozinhas profissionais.

## Descricao Completa

### Prateleira T10 Inox — Otimização do Espaço — Principais Vantagens

Concebida para maximizar a área de trabalho em ambientes de elevada exigência, esta plataforma de apoio modular T10 é a solução perfeita para cozinhas profissionais, restaurantes e outros estabelecimentos de hotelaria. A sua construção robusta em aço inoxidável garante durabilidade e resistência superior à corrosão e à humidade, características indispensáveis em zonas de lavagem de louça industrial.

A versatilidade do seu design permite uma integração harmoniosa em diversas configurações de bancadas de lavagem, simplificando o armazenamento e a organização de utensílios, talheres, cestos de lavagem automática ou outros acessórios cruciais. Este elemento funcional contribui diretamente para um fluxo de trabalho mais eficiente e uma maior produtividade nas operações diárias da sua cozinha.

A higienização e manutenção são notavelmente simplificadas, graças aos materiais de alta qualidade que resistem eficazmente à humidade e aos produtos de limpeza agressivos, assegurando a conformidade com as mais rigorosas normas de higiene e segurança alimentar.

### Aplicações Profissionais

- Cozinhas industriais e restaurantes: Ideal como superfície de apoio adicional nas áreas de preparação de alimentos ou de lavagem, otimizando o espaço disponível.
- Bares e cafés: Perfeita para a organização rápida de copos, chávenas e utensílios, mantendo a estação de trabalho organizada e os itens essenciais sempre acessíveis.
- Hotéis e serviços de catering: Ajuda a maximizar o espaço em balcões e áreas de serviço, proporcionando uma superfície estável e higiénica para uma variedade de funções.
- Qualquer ambiente profissional: Onde seja necessária uma superfície de apoio suplementar, durável e fácil de limpar para otimizar a eficiência e a organização.

### Características Técnicas

Característica	Detalhe
Modelo	T10

Característica	Detalhe
Tipo	Prateleira de apoio
Largura	600 mm
Profundidade	510 mm

## Perguntas Frequentes

---

**P: Quais são as dimensões exatas desta prateleira T10?**

R: A prateleira T10 dispõe de 600 mm de largura por 510 mm de profundidade, sendo ideal para encaixar perfeitamente na sua mesa de lavagem de louça e otimizar assim o espaço disponível na sua cozinha industrial.

**P: Quais são os benefícios da Prateleira de Apoio T10 para o meu negócio?**

R: Este acessório melhora significativamente a organização e eficiência do seu espaço de trabalho, permitindo um acesso mais rápido a utensílios e loiças, o que se traduz em maior produtividade e redução de tempo nas operações diárias.

**P: De que forma esta prateleira contribui para a organização do espaço?**

R: A prateleira T10 possibilita um armazenamento conveniente de utensílios, loiça ou materiais de limpeza, mantendo a área de trabalho organizada e os artigos essenciais sempre à mão, aumentando a eficiência operacional.

**P: É resistente à corrosão e humidade em ambientes de lavagem?**

R: Sim, a prateleira T10 é fabricada com materiais de alta qualidade que asseguram resistência superior à corrosão e à humidade, tornando-a perfeitamente adequada para ambientes de lavagem e zonas de trabalho húmidas.

**P: A instalação desta prateleira é complicada?**

R: Não, a prateleira T10 foi concebida para uma instalação simples e rápida, integrando-se facilmente em diversas configurações de bancadas de lavagem ou mesas de apoio, sem necessidade de ferramentas especializadas.